

MONTERINGS VEILEDNING FOR METALL-FOT PÅ TRE/BETONG

1. Legg ut føttene på riktig avstand (i.h.t. gjerde-typer/lengde). Husk riktig retning for tverrligger huller!
2. Under **tredekke**t skal det monteres en 2x8" liggende mellom bjelkene i det aktuelle området.
Mur bør være min. 20 cm bred for 4" føtter og min. 25 cm bred for 5" føtter
v/bruk av støperør: 4" Ø min 25 cm / 5" Ø min 30 cm
3. Plasser foten riktig (og dersom nødvendig legg under fot-platen plast skive e.l. for å få foten i lodd/vater) og fest med skruene/boltene. Bruk galvanisert byggsruer til tre og ekspansjonsbolter til betong).

NB!

Hullene til ekspansjonsboltene kan med fordel tettes med noe silikon e.l. for å unngå vanninntrengning og evt. frost-sprengning.

4. Tre stolpen over foten.
5. Etterse at stolpen er i lodd/vater og fest (evt. korrigere) stolpen noe med medfølgende boreskruer – nederst på stolpen – på 2-3 sider gjennom plast stolpen og metallfoten.
6. Skyv bunnkransen på plass før du går videre. Skruene er da skjult under bunnkransen. Bunnkransen kan løftes noe for å komme til senere for evt. etter-stramming.

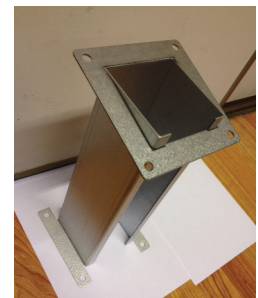

NB!

Metallfot for 4" stolper er 30 cm høy
Metallfot for 5" stolper er 49 cm høy

Montering på trevirke:

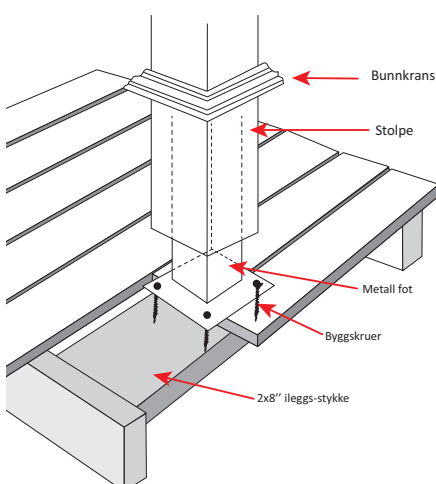

Montering på mur/betong:

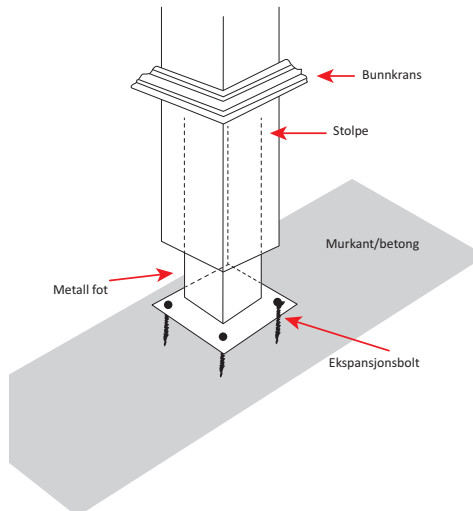

Montering på støperør:

